

F I C H A T É C N I C A

ARCHIVADORES



DESCRIPCIÓN TÉCNICA

Se presenta los archivadores como un concepto polivalente ideal para completar el mobiliario de puestos de oficina y entornos ocupacionales. Su gran **variedad de tamaños y medidas y cajones** proporciona una serie completa para combinar con el resto de mobiliario con un diseño atemporal.

Su diseño está planteado para fusionar la comodidad y el **minimalismo** satisfaciendo las necesidades de los entornos actuales. Permite clasificar todo el material de librería manteniendo el orden y la limpieza del estilo. Destaca por su **gran capacidad de adaptabilidad** y elasticidad en cualquier entorno.



Imagen | Archivadores Metálicos

- 1 Estructura:** fabricada en chapa de acero de 0.8 mm de espesor. Pulida y laminada en frío, proceso por el cual dota al material de elevada resistencia, sin uniones vistas.
- 2 Cierre:** centralizado, sistema antivuelco y guías telescópicas de extracción total con deslizamiento a cojinetes.
- 3 Cerradura:** con bombillo y juego de llaves. Bombillo intercambiable, juego de llaves abisagradas con funda en plástico negro.
- 4 Tiradores:** ergonómicos fabricados en inyección de Zamak, con acabado aluminizado y en cromado.
- 5 Acabado:** de pintura epoxi en polvo con un espesor de entre 60 y 70 micras y secado al horno. Los frontales y el sobre de archivador pueden ser de madera bilaminada.
- 6 Complementos:** los armarios pueden llevar complementos como encimeras, bandeja plumier o bastidor para carpetas.

DESCRIPCIÓN

Los archivadores están formados por una **estructura metálica** compuesta de acero laminado en frío de 0.8 mm de espesor, con un acabado pulido para suavizar el tacto. La pieza se somete a altas temperaturas para evitar la elasticidad del metal garantizando un acabado duradero.

El proceso de pintura se lleva a cabo mediante subprocesos de lavado, desengrase y fosfatado previos a la aplicación de una **capa antioxidante**. Todo ello previamente al proceso de pintura con resinas epoxicas que fortalecen y protegen la estructura.

La estructura está provista de **cierre centralizado** que bloquea la apertura de todos los cajones. Junto a ellos la estructura está formada por un sistema de antivuelco que ayuda a equilibrar las cargas y evitar la caída de la estructura.

Su conjunto ofrece una **visión rompedora y moderna**, transmitiendo a su vez **creatividad e identidad propia**, adaptándose fácilmente al espacio **conviviente con el resto de mobiliario**, mejorando la estética del entorno ocupacional.

PROCESO DE PLEGADO

El doblado es un proceso de conformado sin separación de material y con deformación plástica, utilizado para dar forma a las chapas que conforman nuestros armarios y piezas metálicas. El proceso se lleva a cabo con una prensa hidráulica, que cuenta con una matriz y un punzón, para doblar la chapa.

A consecuencia del doblado, se produce un estado de tracción-compresión, que tenderá a una pequeña recuperación elástica. Por ello el doblado se realiza a altas presiones, para evitar esta recuperación elástica, y que las piezas tengan el menor error posible en sus ángulos. Toda la gama de mueble metálico llevan un pliegue aplastado para evitar aristas vivas y el peligro de cortes y enganchones.

PROPIEDADES ESTRUCTURA

COMPONENTE	PROPORCIÓN
Recubrimiento	Pintura electrostática en polvo epoxipoliéster, secado a 200°C
Acabado Superficial	Textura sedosa de acabado mate
Límite Elástico	226 Mpa
Límite a la Rotura	339 Mpa



1. Encimera
2. Frentes
3. Costados
4. Piso

Imagen | Archivadores Metálicos

COMPLEMENTOS

· **Encimera Pedestal:** fabricada por tableros en madera aglomerada de partículas bilaminada de 25 mm de espesor. Los cantos son de PVC de 2mm de espesor en todo su perímetro. Para realizar el canteado de las piezas se utiliza cola termofusible. Pueden ir opcionalmente sobre la estructura para dotarla de belleza y utilidad si se conjunta con el tablero de mesa.

· **Bandeja Plumier:** fabricada de polipropileno en color negro. Se encaja dentro del cajón sin ningún tipo de sujeción, siendo fácilmente extraíble para utilizar las partes vacías de este, dándole doble funcionalidad. A su vez, la bandeja Plumier destaca por su variedad de compartimentos para el almacenaje de útiles de oficina.



Imagen | Encimera Pedestal



Imagen | Bandeja Plumier

SISTEMAS DE SEGURIDAD | Archivadores

Los armarios NHB destacan por sus sistemas en seguridad y para asegurar su funcionalidad en el entorno ocupacional. En la siguiente página se explican de forma detallada los sistemas de apertura y cierre.



1. Cajón
2. Cerradura con bombín
3. Sistema de extracción total



Bisagras automáticas

CAJÓN Y SISTEMA DE APERTURA

- **Cajón:** fabricado en chapa de acero de 0.8 mm de espesor, plegada y soldada por puntos con soldadura de resistencia eléctrica. Con acabado en pintura Epoxi Solo disponibles en la opción de armario con archivador.
- **Sistema de apertura:** mediante sistema de guías de extracción total, fabricadas en acero galvanizado, y provista de cojinetes a bolas, para hacer valer la suavidad del deslizamiento con este mecanismo. La apertura del cajón es de 370 mm, con buenas características de accesibilidad, preparando el archivador para carpetas colgantes. Sistema de apertura por bisagras en puertas abatibles. Bisagras automáticas con 110° de apertura, fabricada en acero cromado.

SISTEMA DE CIERRE Y SEGURIDAD

- **Sistema Antivuelco:** consiste en un sistema para evitar la caída de la cajonera por su propio peso debido al accionamiento de varios cajones a la vez. El sistema se ubica en la parte interna-lateral del mueble, compuesta por una rampa de plástico, la lira y el bulón (representado en la imagen izquierda). cuando cierra el cajón, el bulón se inserta en la lira y bloquea la apertura de los demás cajones. Cuando el cajón sale, el bulón sale de la lira y el resto de cajones tropiezan en la rampa de plástico, situada en el cajón.

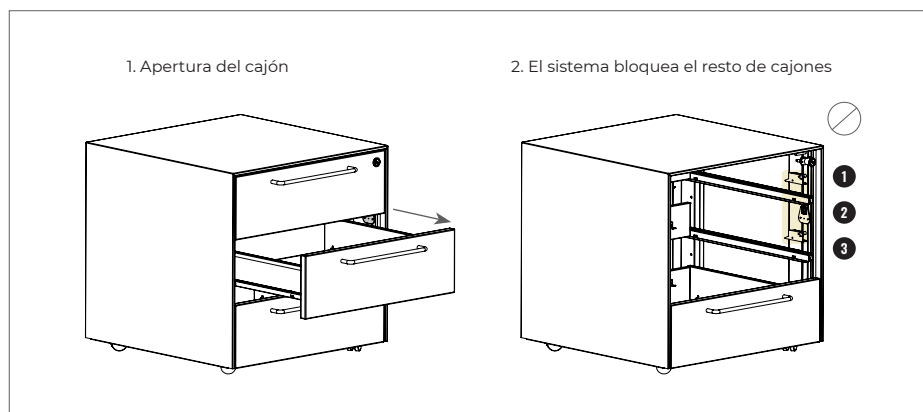

1. Rampa de Plástico
2. Lira
3. Bulón

- **Sistema de cierre cerradura archivador:** sistema caracterizado por una cerradura de tres puntos de cierre, en el centro y los costados.

- **Cerradura de pitón:** también llamado como pulsador, se utiliza para puertas de corredera metálicas, con sendos orificios practicados en ambas puertas. Provisto de dos llaves para accionar la cerradura.

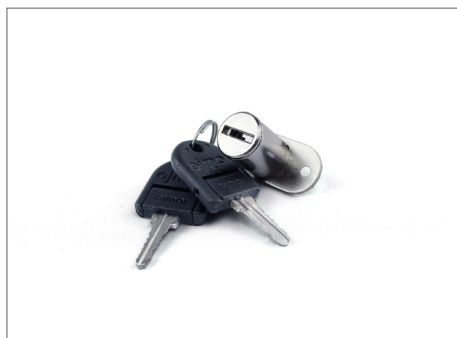

1. Cerradura de pitón



2. Cerradura de cremallera

- **Cerradura de cremallera:** especial para puertas de cristal, consistente en una cremallera que se fija al bombillo, este se fija en una puerta, mientras que la cremallera se fija en la opuesta. Provista con dos llaves para accionarse.

- **Sistema de anclaje de estantes:** El programa de armarios dispone de estantes regulables en altura mediante sistema de anclaje con cremallera y cazoleta, de tal manera que podemos posicionar los estantes a la altura deseada fácilmente.

- **Contacto con el suelo:** los armarios están provistos de niveladores de regulación en altura hasta 15 mm, para una conexión suave con la superficie, evitando ralladuras y señales de uso. Están fabricados de Nylon en color negro o blanco.

MEDIDAS | ARCHIVADORES

8 Cajones

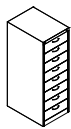

ANCHO	FONDO	ALTO
470	650	1320

4 Archivos

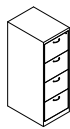

ANCHO	FONDO	ALTO
470	650	1320

2 Cajones + 3 Archivos

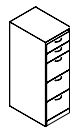

ANCHO	FONDO	ALTO
470	650	1320

3 Archivos

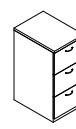

ANCHO	FONDO	ALTO
470	650	1020

3 Cajones Radiografía

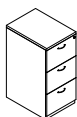

ANCHO	FONDO	ALTO
540	650	1320

4 Archivos



ANCHO	FONDO	ALTO
470	650	1320

465	685	1320
*Opcional frente y sobre en melamina		

3 Archivos

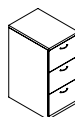

ANCHO	FONDO	ALTO
470	650	1020

465	685	1005
*Opcional frente y sobre en melamina		

2 Archivos

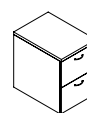

ANCHO	FONDO	ALTO
470	650	720

465	685	695
*Opcional frente y sobre en melamina		

*Medidas expresadas en milímetros

ACABADOS | ARCHIVADORES

Los archivadores cuentan con una amplia variedad de acabados para combinar entre estructuras y componentes, fomentando el estilo y la identidad individual.

METÁLICOS PARA FRENTES Y ESTRUCTURAS



Blanco 9003 Liso Grafito 7024 Plata 9006 Liso Negro 9005 Text. Gris 7035 Crema 1013 Arena 841 Gris Arcilla



Verde Arcilla Verde Oil Azul Deep Terracota Azul Turquesa Rosa Pastel Mostaza

10% incr. (Incr. 20% en despiece)

MELAMINA PARA ENCIMERAS Y FRENTES

Las encimeras y frentes están fabricadas de tablero bilaminado de 19 mm de grosor, la estructura está canteada con cantos de PVC de 2 mm de espesor disponible en los mismos colores del sobre.



Blanco Caviar Cerezo Acacia Arce Haya Nogal 17 Gris Arcilla Roble Roble HTM Grafito Plata Gris



Terracota Rosa Pastel Azul Deep Gris Arcilla Verde Oliva Verde Arcilla

ENSAYOS NORMALIZADOS DE PROVEEDORES

NORMA	CARACTERÍSTICAS	REQUISITOS
UNE-EN-14323	3 Grosor Respecto al valor nominal	-0.3,+0.5 mm
UNE-EN-14323	Grosor en un mismo tablero	Max-min<0.6 mm
UNE-EN-14323	Largo y ancho	+/- 5 mm
UNE-EN-14323	Planitud	<2 mm/m
UNE-EN-14323	3 Defectos visuales	<10 mm
UNE-EN-14323	Resistencia al rayado	>1.5 N

PROPIEDADES TABLEROS

COMPONENTE	PROPORCIÓN
Madera	85%-88%
Resina Urea	6%-9%
Parafina	0.4%-0.5%
Agua	6%-9%
Formaldehído	<0.008%
Endurecedor	0.4%-0.6%

MANTENIMIENTO Y LIMPIEZA DE LOS PRODUCTOS

Melamina y madera



Proteja la superficie del producto

Utilice los protectores de escritorio para evitar arañazos de los elementos más habituales tales como: ordenador, ratón, bases de teléfonos.



Nunca utilizar paños de papel

Se recomienda el uso de paños especializados en la limpieza de superficies específicas.

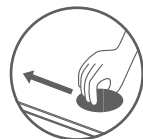

Evite arrastra objetos

En la medida de lo posible, procure levantar siempre los objetos para moverlos por la mesa.

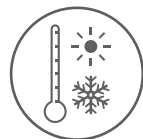

Agentes extremos

Evite exponer el producto a altas temperaturas o humedades.



Evite exponer directamente al sol

Los elementos de madera pueden cambiar su tonalidad al exponerlos directamente al sol, envejeciendo el producto prematuramente.



Limpieza

Para un mantenimiento periódico, frote con un paño húmedo impregnado en jabón PH neutro, o utilice un producto comercial apto para la madera.



Evite colocar vasos directamente sobre la tapa del producto

Los elementos húmedos, fríos y calientes, debilitan la pieza dañando el acabado y creando surcos y manchas. Para ello, utilice posavasos o similares.



Derrames o manchas

En el caso de derrame de algún líquido, séquelo con un paño al instante.

Agua: absorba con un paño o esponja.

Bebidas: limpie con un paño húmedo y séquelo.

Tinta: utilice alcohol, tantas veces como sea necesario.

Pegamento o esmalte: suele limpiarse con acetona.

Metal: acero y aluminio



Limpieza

Para un mantenimiento periódico, frote con un paño húmedo impregnado en jabón PH neutro, o utilice un producto comercial apto para la madera.



Evite mojar o humedecer

Evite mojar o humedecer las partes móviles o mecanismos.



Pulidos y cromados

Una limpieza excesiva puede alterar la caja de recubrimiento del metal.

Aluminio pulido: pasar paño de algodón seco para restablecer el brillo inicial.

Cromados: utilizar un poco de producto lavavajillas.



Proteja la superficie de la mesa.

Utilice los protectores de escritorio para evitar arañazos de los elementos más habituales tales como: ordenador, ratón, bases de teléfonos.



Evite arrastrar objetos

En la medida de lo posible, procure levantar siempre los objetos para moverlos por la mesa.



Limpieza

Para un mantenimiento periódico, frote con un paño húmedo impregnado en jabón PH neutro, o utilice un producto comercial apto para la madera.

Plásticos y lacados.



Limpieza

Para un mantenimiento periódico, frote con un paño húmedo impregnado en jabón PH neutro, o utilice un producto comercial apto para la madera.



Limpieza Ruedas

Las ruedas deben limpiarse cada cierto tiempo para evitar que la suciedad bloquee el rodamiento.



¿Qué es LEED? What's LEED?

LEED, son las siglas Leadership in Energy & Environmental Design (Directiva en energía y diseño ambiental). Se trata de un sistema de certificación de edificios sostenibles, desarrollado por el consejo de construcción verde de EE.UU.

LEED, stands for Leadership in Energy & Environmental Design (Directive on energy and environmental design). It is a certification system for sustainable buildings, developed by the green building council of the United States.

Filosofía LEED · LEED Philosophy

La certificación LEED representa una cultura, una forma de entender la vida y el trabajo: Una filosofía que contribuye a aumentar la productividad, generando un entorno saludable y amigable para los trabajadores, permitiendo a su vez, una reducción de las emisiones de CO2 a la atmósfera, la conservación del agua o la reducción de los residuos, durante todo el proceso productivo.

LEED certification represents a culture, a way of understanding life and work: A philosophy that contributes to increasing productivity, generating a healthy and friendly environment for workers, while allowing a reduction of CO2 emissions to the atmosphere, water conservation or the reduction of waste, throughout the production process.

Propósitos · Purposes

- Definir "Edificio Sostenible" estableciendo un estándar de medición común.
- Promover prácticas de proyecto integradoras y para la totalidad del edificio.
- Reconocer el liderazgo medioambiental en la industria del medio construido.
- Estimular la competencia en Sostenibilidad.
- Elevar la apreciación del consumidor sobre los beneficios que aportan los edificios sostenibles.

- Define "Sustainable Building" by establishing a common measurement standard.
- Promote integrative project practices and for the entire building.
- Recognize environmental leadership in the built environment industry.
- Stimulate competition in Sustainability.
- Raise the consumer's appreciation of the benefits provided by sustainable buildings.

Beneficios · Benefits

REDUCE:

- El impacto ambiental
- Descenso del uso de energía 20-25%.
- Descenso de emisiones de CO₂ 33%.
- Descenso del uso del agua 40-50 %.
- Descenso del residuo sólido 25%.

AUMENTA:

- 20% El rendimiento de los usuarios.
- 2-15% Incremento de la productividad.
- Incremento en la producción.
- Incremento en ventas.
- Imagen de marca.

REDUCE:

- The environmental impact
- Decrease in energy use 20 - 25%.
- Decrease in CO2 emissions by 33%.
- Drop in water use 40 - 50%.
- Descent of the solid residue 25%.

INCREASE:

- 20% The performance of the users.
- 2-15% Increase in productivity.
- Increase in production
- Increase in sales
- Brand image.

Categorías · Categories

- LEED NC: Nuevas construcciones (New Construction).
- LEED EB: Edificios existentes. Funcionamiento y mantenimiento (Existing Building).
- LEED CI: Interiores comerciales. Remodelación (Commercial Interiors).
- LEED CS: Fachadas y estructuras (Core & Shell).
- LEED ND: Desarrollos de urbanismo (Neighborhood Development).